

ತೋಟ ಉತ್ಪನ್ನಗಳ ಮಾರಾಟ ಸಹಕಾರ ಸಂಘ ನಿ., ಚನ್ನಗಿರಿ

ಎಪಿಎಂಸಿ ಆವರಣ ಚನ್ನಗಿರಿ, ದಾವಣಗೆರೆ ಜಿಲ್ಲೆ, -577213,

Email:tumcoscng@gmail.com, info@tumcos.com Mo:7349033006

TUMCOS/2026-27/367

DATE: 08-07-2026

ಟೆಂಡರ್ ಪ್ರಕಟಣೆ

ಸಂಘದ ಜಾಗ ಕಾಕನೂರು ಸರ್ವೆ ನಂಬರ್ 67/9 ಮತ್ತು 67/10ರಲ್ಲಿ ಕಾಂಪೌಂಡ್ ವಾಲ್ ನಿರ್ಮಾಣ ಕಾಮಗಾರಿ ಮಾಡಲು ಅರ್ಹ ಗುತ್ತಿಗೆದಾರರಿಂದ ಲೇಬರ್ ಗುತ್ತಿಗೆಯಂತೆ ಕೆಲಸ ನಿರ್ವಹಿಸಲು ಮತ್ತು ಕಟ್ಟಡ ಸಾಮಗ್ರಿಗಳನ್ನು ಸರಬರಾಜು ಮಾಡಲು ಅರ್ಹ ಅಧಿಕೃತ ನೋಂದಾಯಿತ ಸರಬರಾಜುದಾರರಿಂದ ದರಪಟ್ಟಿ ಟೆಂಡರ್ ಕರೆಯಲಾಗಿದೆ. ಸಾಮಗ್ರಿ ವಿವರ: **M-sand, P-sand, 40mm jelly, 20mm jelly(vsi), 12mm jelly, size stone, Boulders, TATA TMT steel, solid concrete blocks.** ಆಸಕ್ತ ಬಿಡ್ಡುದಾರರು ತಮ್ಮ ಟೆಂಡರ್ ಅರ್ಜಿಗಳನ್ನು ದಿನಾಂಕ: 30-07-2026 ರ ಸಂಜೆ: 6.00 ಗಂಟೆಯವರೆಗೆ ಮುಚ್ಚಿದ ಲಕೋಟೆಯೊಂದಿಗೆ ಸಂಘ ಕೇಂದ್ರ, ಕಚೇರಿ ಚನ್ನಗಿರಿ ಇಲ್ಲಿ ಸಲ್ಲಿಸಲು ಸೂಚಿಸಿದೆ. ತಡವಾಗಿ ಬಂದ ಅರ್ಜಿಗಳನ್ನು ಪರಿಗಣಿಸಲಾಗುವುದಿಲ್ಲ. ನಿಯಮಗಳು ಮತ್ತು ಷರತ್ತುಗಳು ಮತ್ತು ಹೆಚ್ಚಿನ ಮಾಹಿತಿಗೆ ಅಂತರ್ಜಾಲ <https://www.tumcos.com> ಹಾಗೂ ಸಂಘದ ಕೇಂದ್ರ, ಕಚೇರಿ, ಚನ್ನಗಿರಿ ಇಲ್ಲಿ ಸಂಪರ್ಕಿಸಿ.

ಸಹಿ/- ವ್ಯವಸ್ಥಾಪಕ ನಿರ್ದೇಶಕರು, ತುಮ್‌ಕೋಸ್ ಲಿ., ಚನ್ನಗಿರಿ

(TENDER NOTIFICATION)

INVITATION FOR TENDER

Tenders are inviting for the CONSTRUCTION OF COMPOUND WALL FOR TUMCOS LTD, AT KAKANURU SURVEY NO-67/9 AND SURVEY NO-67/10, CHANNAGIRI TALUK, DAVANAGERE DISTRICT.

Calendar of events		
1	Tender Pre bid meeting	18.07.2026 4.00pm Place: TUMCOS ltd, APMC yard, Channagiri, Davanagere-577213.
2	Last Date for Submitting the Filled Tender Document: (Receipt of Tender)	30.07.2026 5.00pm
3	Time and Date of Opening of Bid	Will be intimated later
4	Place of Opening	TUMCOS ltd, APMC yard, CHANNAGIRI, DAVANAGERE-577213.
5	Contact person	Managing Director, TUMCOS ltd, APMC yard, CHANNAGIRI, DAVANAGERE-577213. Mob-9742263456, Civil Engineer -9663743227

ನಿಯಮಗಳು ಮತ್ತು ಷರತ್ತುಗಳು:-

1. ಅನುಮೋದಿತ ನಕ್ಷೆಯಂತೆ ಕಟ್ಟಡ ಕಾಮಗಾರಿಯನ್ನು ಪ್ರಾರಂಭಿಸುವುದು.
2. ಸಂಪೂರ್ಣ ಕಾಮಗಾರಿಯನ್ನು ವ್ಯವಸ್ಥಾಪಕ ನಿರ್ದೇಶಕರು ಹಾಗೂ ಆಡಳಿತ ಮಂಡಳಿ ನಿಗದಿಪಡಿಸುವ ಸಮಯದೊಳಗೆ ಪೂರ್ಣಗೊಳಿಸುವುದು.
3. ಗುತ್ತಿಗೆದಾರರು ತಮ್ಮ ಭರ್ತಿ ಮಾಡಿದ ಟೆಂಡರ್ ಅರ್ಜಿಗಳನ್ನು ದಿನಾಂಕ : 30.07.2026 ರ ಸಂಜೆ 6.00 ಗಂಟೆಯವರೆಗೆ ನಿಗದಿತ ಅರ್ಜಿ ನಮೂನೆಯಲ್ಲಿ ಭರ್ತಿ ಮಾಡಿ ಮುಚ್ಚಿದ ಲಕೋಟೆಯೊಂದಿಗೆ ಸಂಘದ ಕೇಂದ್ರ ಕಚೇರಿ ಚನ್ನಗಿರಿ ಇಲ್ಲಿ ಸಲ್ಲಿಸಲು ಸೂಚಿಸಿದೆ. ತಡವಾಗಿ ಬಂದ ಅರ್ಜಿಗಳನ್ನು ಪರಿಗಣಿಸಲಾಗುವುದಿಲ್ಲ.
4. ಕಾಮಗಾರಿ ನಿರ್ವಹಿಸಲು ಗುತ್ತಿಗೆದಾರರಿಗೆ ವಹಿಸುವ ಸಂಬಂಧ ಬಂದಂತಹ ಟೆಂಡರ್ ಅರ್ಜಿಗಳ ಬಗ್ಗೆ ಆಡಳಿತ ಮಂಡಳಿ/ಕಟ್ಟಡ ಸಮಿತಿ ಸಭೆಯಲ್ಲಿ ಚರ್ಚಿಸಿ ಅಂತಿಮ ತೀರ್ಮಾನ ಕೈಗೊಳ್ಳಲಾಗುವುದು.
5. ಕಾಮಗಾರಿಯ ಸಂಬಂಧ ಸಂಘಕ್ಕೆ ಬಂದಂತಹ ಟೆಂಡರ್ ಅರ್ಜಿಗಳನ್ನು ತೆರೆಯುವ ದಿನಾಂಕವನ್ನು ತಿಳಿಸಲಾಗುವುದು.
6. ಕಟ್ಟಡ ನಿರ್ಮಾಣಕ್ಕೆ ಬೇಕಾದಂತಹ ಎಲ್ಲಾ (ಸಿಮೆಂಟ್, ಮರಳು, ಜಿಲ್ಲೆ, ಕಬ್ಬಿಣ) ಸಾಮಗ್ರಿಗಳನ್ನು ಸಂಘದ ವತಿಯಿಂದಲೇ ಪೂರೈಸಲಾಗುವುದು. (ಸ್ಕಾಫೋಲ್ಡಿಂಗ್ ಮತ್ತು ಸೆಂಟ್ರಿಂಗ್ ಸಾಮಗ್ರಿಗಳನ್ನು ಹೊರತುಪಡಿಸಿ)
7. ಮಣ್ಣಿನ ಕೆಲಸ, ಬಾರ್ ಬೆಂಡಿಂಗ್, ಸಾರ್ವೆ, ರೋಪ್, ಔಟ್ ಸೈಡ್ ಬಾಕ್ಸ್, ಪ್ಲೇವುಡ್ ಶೀಟ್ ಸೆಂಟರಿಂಗ್, ಊಟ [ಕೆಲಸದವರಿಗೆ] ವೈಬ್ರಿಟರ್ ಯಂತ್ರ, ಡೀಸೆಲ್ [ಯಂತ್ರಗಳಿಗೆ], ಸ್ಕಾಫೋಲ್ಡಿಂಗ್ ಮತ್ತು ಸೆಂಟ್ರಿಂಗ್ ಸಾಮಗ್ರಿಗಳನ್ನು ಗುತ್ತಿಗೆದಾರರೇ ವ್ಯವಸ್ಥೆ ಮಾಡಿಕೊಳ್ಳುವುದು.
8. ಕಾಮಗಾರಿಯ ಸಮಯದಲ್ಲಿ ಕಟ್ಟಡ ಸಾಮಗ್ರಿಗಳನ್ನು (ಸಿಮೆಂಟ್, ಮರಳು, ಜಿಲ್ಲೆ, ಕಬ್ಬಿಣ) ನೀರು ಮತ್ತು ವಿದ್ಯುತ್ ಸಂಪರ್ಕ ವ್ಯವಸ್ಥೆಗಳನ್ನು ಉದ್ದೇಶಿತ ಕಟ್ಟಡದ ನಿಗದಿತ ಜಾಗದಲ್ಲಿ ಮಾತ್ರ ಒದಗಿಸಲಾಗುವುದು. ಮತ್ತು ಕಟ್ಟಡ ಸಾಮಗ್ರಿಗಳು, ನೀರು ಹಾಗೂ ವಿದ್ಯುತ್ ವ್ಯವಸ್ಥೆಗಳನ್ನು ಕಟ್ಟಡದ ಬೇರೆ ಬೇರೆ ಜಾಗಗಳಿಗೆ ಬೇಕಾದಲ್ಲಿ ತಮ್ಮ

ಸ್ವಂತ ಖರ್ಚಿನಲ್ಲಿ ಗುತ್ತಿಗೆದಾರರೇ ವ್ಯವಸ್ಥೆ ಮಾಡಿಕೊಳ್ಳುವುದು. ಹಾಗೂ ಕಟ್ಟಡಕ್ಕೆ ಕ್ಯೂರಿಂಗ್ ವ್ಯವಸ್ಥೆಯನ್ನು ಸಂಘದ ವತಿಯಿಂದ ಮಾಡಲಾಗುತ್ತದೆ.

9. ಕಾಮಗಾರಿಯ ಸಂಬಂಧ ಕಾಮಗಾರಿಯ ಜಾಗದಲ್ಲಿ ಲೇಬರ್ ಗಳ ಊಟ ಮತ್ತು ವಸತಿ ವ್ಯವಸ್ಥೆಗಳನ್ನು ತಮ್ಮ ಸ್ವಂತ ಖರ್ಚಿನಲ್ಲಿ ಗುತ್ತಿಗೆದಾರರೇ ವ್ಯವಸ್ಥೆ ಮಾಡಿಕೊಳ್ಳುವುದು.
10. ಕಾಮಗಾರಿಯನ್ನು ನಿರ್ವಹಿಸುವಾಗ ಸಂಘದ ಯಾವುದೇ ಚರಾಸ್ತಿ ಹಾಗೂ ಸ್ಥಿರಾಸ್ತಿಗಳಿಗೆ ಹಾನಿಯಾಗದಂತೆ ನಿಗಾವಹಿಸುವುದು.
11. ಕಾಮಗಾರಿ ಸಂಧರ್ಭದಲ್ಲಿ ಕಾರ್ಮಿಕರ ಸಂಪೂರ್ಣ ಸುರಕ್ಷತೆಯನ್ನು ವಹಿಸುವುದು ಮತ್ತು ಕಾರ್ಮಿಕರ ಸುರಕ್ಷತೆಗೆ ಸಂಘವು ಯಾವುದೇ ರೀತಿಯಲ್ಲಿ ಬಾಧ್ಯವಾಗಿರುವುದಿಲ್ಲ, ಕಾರ್ಮಿಕರಿಗೆ ಹಣ ಪಾವತಿ ಮತ್ತು ಸುರಕ್ಷತೆಯ ಸಂಪೂರ್ಣ ಜವಾಬ್ದಾರಿಯು ಗುತ್ತಿಗೆದಾರರದ್ದೇ ಆಗಿರುತ್ತದೆ.
12. ಕಾಮಗಾರಿಗೆ ಚದರ ಅಡಿ (SFT) ರೂಪದಲ್ಲಿ ಕೊಟೇಶನ್ ನೀಡುವುದು, ಮತ್ತು ಅಳತೆಯನ್ನು RCC ಪ್ಲೀನ್ಡ್ ಬೀಮ್ ನಿಂದ ಕಾಲಂ ಅಳತೆಯಂತೆ ಮಾತ್ರವೇ ಪರಿಗಣಿಸಲಾಗುವುದು.
13. ಕಾಮಗಾರಿಯ ಚದರ ಅಡಿ ಅಳತೆಯಲ್ಲಿ ಅಡಿಪಾಯ ತೆಗೆಯುವುದು, ಬೆಡ್ ಕಾಂಕ್ರೀಟ್ ಹಾಕುವುದು, ಪೂಟಿಂಗ್ ಹಾಕುವುದು, ಮಣ್ಣು ಭರ್ತಿ ಮಾಡುವುದು (ಸಾಯಿಲ್ ಬ್ಯಾಕ್ ಫಿಲ್ಲಿಂಗ್), ಕಾಲಂ, ಬೀಮ್ಸ್, ಪ್ಲಾಸ್ಟರಿಂಗ್ ಹೊರಭಾಗ ಮತ್ತು ಒಳಭಾಗ ಒಳಪಟ್ಟಿರುತ್ತದೆ.
14. ಕಟ್ಟಡ ನಿರ್ಮಾಣದ ಕಾಮಗಾರಿಯ ಲೇಬರ್ ಮೊತ್ತವನ್ನು ನಾಲ್ಕು ನಿರ್ಮಾಣ ಹಂತಗಳಲ್ಲಿ ಅಂದರೆ 1) ಫೌಂಡೇಶನ್ ಹಂತ, 2) ಪ್ಲೀನ್ಡ್ ಬೀಮ್ ಹಂತ, 3) ಪ್ಲಾಸ್ಟರಿಂಗ್ ಹಂತ ಮತ್ತು 4) ಪೈಂಟಿಂಗ್ ಮುಕ್ತಾಯ ಆದ ನಂತರದಲ್ಲಿ ತಾಂತ್ರಿಕ ತಜ್ಞರ ಹಂತ ಹಂತದ ವರದಿಯ ಅನ್ವಯ ವ್ಯವಸ್ಥಾಪಕ ನಿರ್ದೇಶಕರು / ಆಡಳಿತ ಮಂಡಳಿಯ ತೀರ್ಮಾನದಂತೆ ಪಾವತಿಸಲಾಗುವುದು ಮತ್ತು ಕಾಮಗಾರಿಯನ್ನು ಮುಕ್ತಾಯ ಮಾಡಿದ ನಂತರ ತಾಂತ್ರಿಕ ತಜ್ಞರಿಂದ ಪರಿಶೀಲಿಸಿ ಕಾಮಗಾರಿಯ ಅಂತಿಮ ಮೊತ್ತವನ್ನು ಪಡೆಯುವುದು.
15. ಗುತ್ತಿಗೆದಾರರು ನಿರ್ವಹಿಸಿರುವ ಕಾಮಗಾರಿಯಲ್ಲಿ ಲೋಪದೋಷಗಳು ಕಂಡುಬಂದರೆ ಅವುಗಳನ್ನು ತಮ್ಮ ಸ್ವಂತ ಖರ್ಚಿನಲ್ಲಿ ದುರಸ್ತಿ ಪಡಿಸುವುದು.
16. ಕಾಮಗಾರಿಯ ಸಂಬಂಧ ನಮ್ಮಗಳ ಮಧ್ಯೆ ಉಂಟಾಗಬಹುದಾದ ಯಾವುದೇ ವ್ಯಾಜ್ಯಗಳನ್ನು ಬಾಹ್ಯ ತಾಂತ್ರಿಕ ತಜ್ಞರ ಸಮ್ಮುಖದಲ್ಲಿ ಬಗೆಹರಿಸುವುದು ಹಾಗೂ ಇದಕ್ಕೆ ಆಡಳಿತ ಮಂಡಲಿ ತೀರ್ಮಾನವು ಅಂತಿಮವಾಗಿರುತ್ತದೆ.
17. ನಿರ್ವಹಿಸಿರುವ ಕಾಮಗಾರಿಯ ಸಂಬಂಧ ಪಾವತಿ ಮಾಡಬಹುದಾದ ಹಣದಲ್ಲಿ ಕಾಯಿದೆ ರೀತ್ಯಾ ನಿಯಮಾನುಸಾರ ತೆರಿಗೆಯನ್ನು ಕಡಿತಮಾಡಿ ಹಣವನ್ನು ಪಾವತಿಸಲಾಗುತ್ತದೆ ಮತ್ತು ಗುತ್ತಿಗೆದಾರರು ಪಾವತಿ ಮಾಡಬೇಕಾದ ಎಲ್ಲಾ ರೀತಿಯ ತೆರಿಗೆಗಳನ್ನು ಸರ್ಕಾರಕ್ಕೆ ಸಕಾಲದಲ್ಲಿ ಪಾವತಿಮಾಡುವುದು.
18. ಗುತ್ತಿಗೆದಾರರು ಕಾಮಗಾರಿ ಆದೇಶ ನೀಡಿದ ದಿನಾಂಕದಿಂದ 3 ತಿಂಗಳೊಳಗೆ (ಮಳೆಗಾಲ ಸೇರಿದಂತೆ) ನಿರ್ಮಾಣ ಕಾರ್ಯವನ್ನು ಪೂರ್ಣಗೊಳಿಸಬೇಕು.
19. ಗುತ್ತಿಗೆದಾರರು ನಮೂನೆ-01 ಮತ್ತು ಕೊಟೇಶನ್ ಗಳನ್ನು ಭರ್ತಿಮಾಡಿ ಅಗತ್ಯ ದಾಖಲೆಗಳ ಪ್ರತಿಯೊಂದಿಗೆ ನಿಗದಿತ ಸಮಯದೊಳಗೆ ಸಂಘಕ್ಕೆ ಮುಚ್ಚಿದ ಲಕೋಟಿಯಲ್ಲಿ ಸಲ್ಲಿಸುವುದು ಕಡ್ಡಾಯವಾಗಿದೆ. ಗುತ್ತಿಗೆದಾರರು ಸಲ್ಲಿಸುವ ದಾಖಲೆಗಳಿಗೆ ಸ್ವಯಂ ದೃಢೀಕರಣ ಕಡ್ಡಾಯವಾಗಿದೆ ಅಗತ್ಯ ದಾಖಲೆಗಳು ಇಲ್ಲವಾದಲ್ಲಿ ಕೊಟೇಶನ್ ಅನ್ನು ತಿರಸ್ಕರಿಸಲಾಗುವುದು.
20. ಕಾಮಗಾರಿಯ ಸಂಬಂಧ ಸಂಘದ ಆಡಳಿತ ಮಂಡಲಿ ತಿಳಿಸುವ ಬದಲಾವಣೆಗಳು, ಮಾರ್ಪಾಡುಗಳು ಮತ್ತು ವಿಧಿಸುವ ಷರತ್ತು ಹಾಗೂ ನಿಬಂಧನೆಗಳಿಗೆ ಬದ್ಧರಾಗಿರತಕ್ಕದ್ದು.
21. ಕಾಮಗಾರಿಯ ಟೆಂಡರ್ಗೆ ಸಂಬಂಧಿಸಿದಂತೆ ಯಾವುದೇ ಸಮಯದಲ್ಲಿ ಯಾವುದೇ ರೀತಿಯ ನೀತಿ ನಿಯಮಾವಳಿಗಳನ್ನು / ಬದಲಾವಣೆಗಳನ್ನು ಮಾಡುವ ಹಕ್ಕನ್ನು ಸಂಘದ ಆಡಳಿತ ಮಂಡಲಿ ಹೊಂದಿರುತ್ತದೆ. ಕಾಮಗಾರಿಯ ಟೆಂಡರ್ಗೆ ಸಂಬಂಧಿಸಿದಂತೆ ಆಗುವ ಯಾವುದೇ ಬದಲಾವಣೆಗಳನ್ನು ಸಂಘದ ವೆಬ್‌ಸೈಟ್ ನಲ್ಲಿ ತಿಳಿಸಲಾಗುವುದು.
22. ಸಂಘದ ಆಡಳಿತ ಮಂಡಳಿಯು ಕಡಿಮೆ ಅಥವಾ ಇತರ ಯಾವುದೇ ಟೆಂಡರ್/ಬಿಡ್ ಅನ್ನು ಸ್ವೀಕರಿಸಲು ತನ್ನನ್ನು ತಾನು ಬಂಧಿಸಿಕೊಳ್ಳುವುದಿಲ್ಲ ಮತ್ತು ಯಾವುದೇ ಕಾರಣಗಳನ್ನು ನೀಡದೆ ಮತ್ತು ಯಾವುದೇ ಹೊಣೆಗಾರಿಕೆಯನ್ನು ಉಂಟುಮಾಡದೆಯೇ ಒಪ್ಪಂದವನ್ನು ನೀಡುವ ಮೊದಲು ಯಾವುದೇ ಸಮಯದಲ್ಲಿ ಹರಾಜು ಪ್ರಕ್ರಿಯೆಯನ್ನು ರದ್ದುಗೊಳಿಸುವ ಮತ್ತು ಎಲ್ಲಾ ಬಿಡ್‌ಗಳನ್ನು ತಿರಸ್ಕರಿಸುವ ಹಕ್ಕನ್ನು ಹೊಂದಿದೆ. ಹಾಗೂ ಕಾಮಗಾರಿಯ ಸಂಬಂಧ ಆಡಳಿತ ಮಂಡಲಿ ತೀರ್ಮಾನವು ಅಂತಿಮವಾಗಿರುತ್ತದೆ.

ನಮೂನೆ-01

ಕ್ರ.ಸಂ.	ವಿವರ	
1	ಗುತ್ತಿಗೆದಾರರ ಹೆಸರು	
2	ಗುತ್ತಿಗೆದಾರರ ವಿಳಾಸ	
3	ಮೊಬೈಲ್ ಸಂಖ್ಯೆ	
4	ಇಮೇಲ್ ವಿಳಾಸ	
5	ಆಧಾರ್ ಸಂಖ್ಯೆ (ದೃಢೀಕೃತ ಪ್ರತಿಯನ್ನು ಲಗತ್ತಿಸುವುದು)	
6	ಪಾನ್ ಸಂಖ್ಯೆ ಮತ್ತು GST ಸಂಖ್ಯೆ (ದೃಢೀಕೃತ ಪ್ರತಿಯನ್ನು ಲಗತ್ತಿಸುವುದು)	
7	ಕಟ್ಟಡ ನಿರ್ಮಾಣ ಕಾಮಗಾರಿಯ ಅನುಭವ. ಕೆಲಸ ನಿರ್ವಹಿಸಿದ ಕಟ್ಟಡದ ವಿಳಾಸ, ಅಳತೆ ಮತ್ತು ಮೊತ್ತ. (ದೃಢೀಕೃತ ಪ್ರತಿಯನ್ನು ಲಗತ್ತಿಸುವುದು)	

ತಮ್ಮ ವಿಶ್ವಾಸಿ.

-: ಲೇಬರ್ ಕೊಟೇಶನ್ :-

ಗೆ,

ವ್ಯವಸ್ಥಾಪಕ ನಿರ್ದೇಶಕರು,
ತುಮಕೋಸ್ .ಲಿ., ಚನ್ನಗಿರಿ.

ಇಂದ,

MOB-.....

ಮಾನ್ಯರೇ..

ವಿಷಯ:- ತುಮಕೋಸ್ ಶಾಖೆಯ ಉದ್ದೇಶಿತ
ನಿರ್ಮಾಣ ಕಾಮಗಾರಿಯಲ್ಲಿ ಲೇಬರ್ ಕೆಲಸ ನಿರ್ವಹಿಸಲು ಕೊಟೇಶನ್ ನೀಡುವ ಬಗ್ಗೆ.

ಈ ಮೇಲ್ಕಂಡ ವಿಷಯಕ್ಕೆ ಸಂಬಂಧಿಸಿದಂತೆ, ತಮ್ಮ ಶಾಖೆಯ ಉದ್ದೇಶಿತ
ನಿರ್ಮಾಣ ಕೆಲಸವನ್ನು ಲೇಬರ್ ಗುತ್ತಿಗೆಯಂತೆ ಚದರ
ಲೆಕ್ಕದಲ್ಲಿ ಕೆಲಸ ನಿರ್ವಹಿಸಲು ಒಪ್ಪಿರುತ್ತೇನೆ ಮತ್ತು ಈ ಕೆಳಕಂಡಂತೆ ಕೊಟೇಷನ್ ನೀಡುತ್ತಿದ್ದೇನೆ.

Sl. No	Particulars	Qty	Unit	Rate	Amount
	PART- A				
1	Earth work excavation.				
2	earth filling				
3	Bed concrete				
4	Footing				
5	Plinth beam				
6	column				
7	lintel				
8	Beam				
9	Solid concrete block wall				
10	Plastering				
11	Painting				

ವಂದನೆಗಳೊಂದಿಗೆ,

ತಮ್ಮ ವಿಶ್ವಾಸಿ.

ದಿನಾಂಕ :

ಸ್ಥಳ : ಚನ್ನಗಿರಿ.

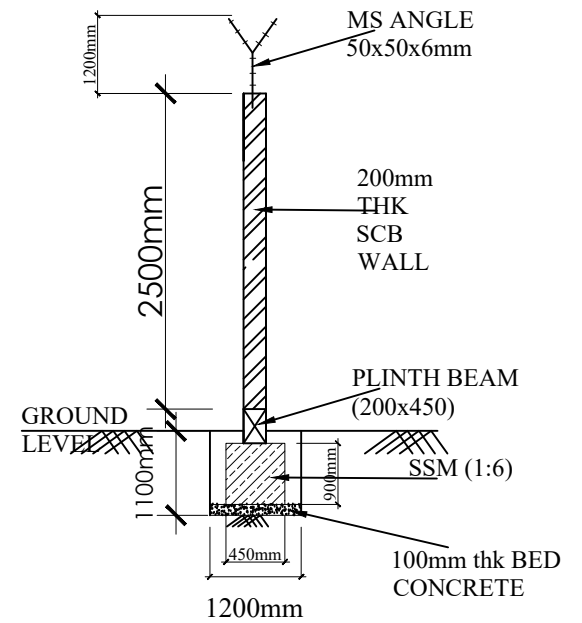
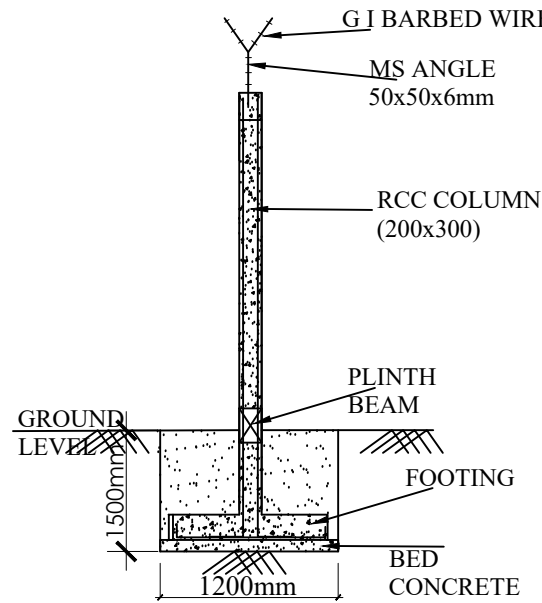
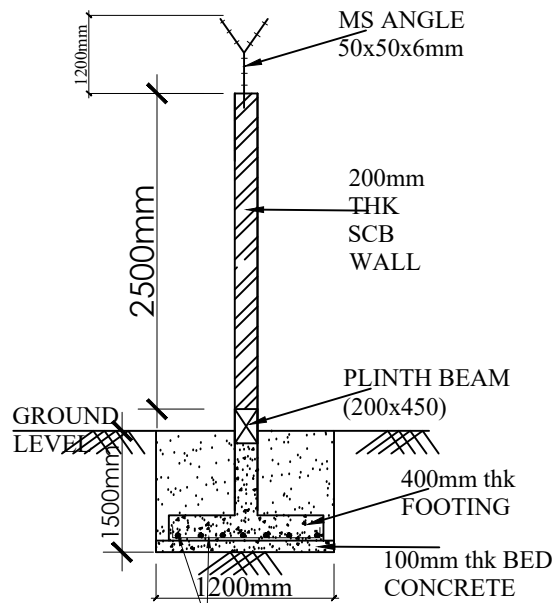

10#@150C/C
(BOTH WAYS)

TYPICAL FOOTING DETAILS

Notes:

1. RCC column at an interval of 3m center to center.
2. Expansion joint for compound wall with RCC column at an interval of 30m.

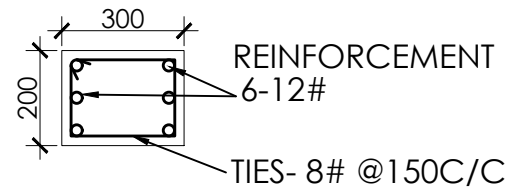

TYPICAL STRL DETAILS OF COLUMN FOR COMPOUND WALL

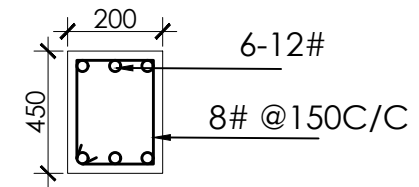

TYPICAL STRL DETAILS OF PLINTH BEAM

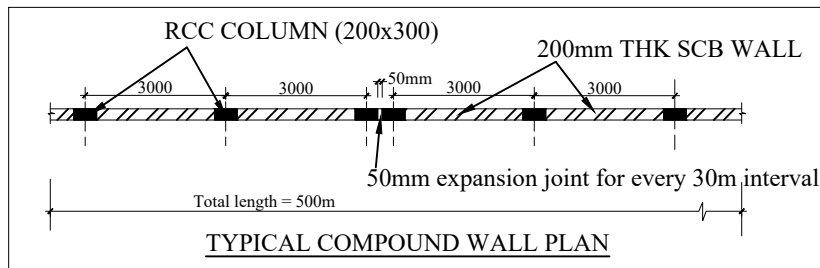

REV NO	DATE	DESCRIPTION	CKD
REVISION			
PROJECT: PROPOSED CONSTRUCTION OF COMPOUND WALL FOR TUMCOS LTD., AT KAKANURU SURVEY NO-67/9 AND 67/10, CHANNAGIRI (T) DAVANAGERE (D).			
TITLE: PLINTH BEAM AND FOUNDATION AND OTHER STRUCTURAL DETAILS			
CLIENT: TUMCOS, CHANNAGIRI			
DATE:	10-MAR-26		SHEET
			R1
	DRG NO:	25-26/TUMCOS/S-01	SCALE:
			1:100
SIGNATURE:			



78.72 MTS

39.77 MTS

56.37 MTS

82.45 MTS

KAKANURU SURVEY NO-67/9- 20 GUNTA AND SURVEY
NO-67/10- 2 ACRE 18 GUNTA

EP
74.37 MTS

167.39 MTS

PLAN

TUMCOS LTD PROPERTY

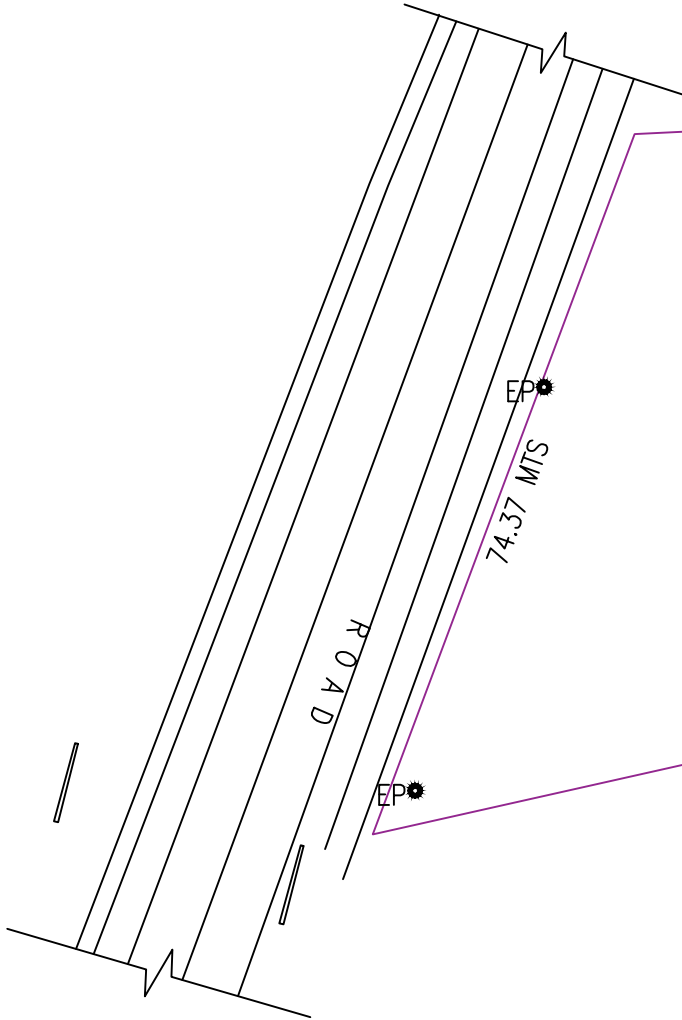

EP